



C2-Lite CAD™

Tanques de presión ligeros en material composite



Características

- Tecnología de diafragma CAD-2 patentada
- Construcción única de tres piezas
- Conexión de plástico reforzado
- Duradera fibra de vidrio de filamento continuo sellada con resina epoxi
- Resistente base de polipropileno copolímero
- Válvula de aire de latón de calidad con junta tórica
- Diseño libre de condensación
- Pruebas exhaustivas
- Libre de mantenimiento



Las certificaciones pueden variar según el modelo. Consulte con su representante de ventas de GWS para obtener información más detallada.

Si busca el rendimiento probado de un tanque de acero GWS en un diseño compuesto ligero, la serie C2-Lite CAD™ es la respuesta. Eficientes y rentables, los depósitos C2-Lite CAD están diseñados con el diseño de diafragma de acción controlada patentado de los tanque GWS Challenger™. A diferencia de otros tanques compuestos que esconden la vieja y cansada tecnología de bolsas en una carcasa de plástico, el diseño patentado del diafragma CAD-2 es más fuerte y no se arruga ni se desgasta. Cuenta con un diafragma 100% de butilo con un revestimiento de polipropileno copolímero moldeado con precisión para una separación superior de aire y agua. Este diseño patentado permite que cada tamaño de tanque tenga una cámara de agua del tamaño adecuado para el rendimiento de descenso de ese tanque. Los depósitos C2-Lite CAD son fáciles de instalar, resistentes a la intemperie y están diseñados para soportar incluso condiciones ambientales extremas. Cuando se trata de rendimiento y durabilidad, el diseño C2-Lite CAD de GWS no puede ser superado.

Los tanques C2-Lite CAD se someten a pruebas de calidad en varias fases de la línea de producción para garantizar la integridad estructural de cada tanque.

Los tanques C2-Lite CAD representan la mejor relación calidad-precio de la inversión y son los tanques de fibra de mayor calidad disponibles en la actualidad.

Construcción de un tanque C2-Lite CAD™

1. Cúpulas de precisión moldeadas por inyección
2. Proceso de soldadura por fricción de alta tecnología
3. Diseño patentado de diafragma de acción controlada CAD-2
4. Duradera fibra de vidrio de hilo continuo sellada con resina epoxi
5. Revestimiento de polipropileno virgen
6. Conexión de plástico reforzado
7. Base robusta

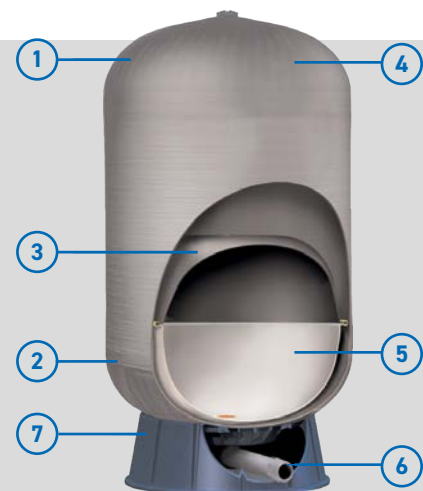

Modelos

Número de Modelo		Conexión	Volumen Nominal		Dimensiones (mm)				Peso Bruto [kg]
BSP	NPT		Litros	Galones	A	B	C	D	
Vertical									
C2B-60LV	C2N-15GV	1" BSPT / 1" NPT	60	15.8	650	45	421	239	8.6
C2B-80LV	C2N-20GV	1" BSPT / 1" NPT	80	21.1	865	45	421	239	10.9
C2B-100LV	C2N-25GV	1" BSPT / 1" NPT	100	26.4	980	45	421	239	11.5
C2B-130LV	C2N-35GV	1" BSPT / 1" NPT	130	34.3	1242	45	421	239	15.4
C2B-200LV	C2N-50GV	1¼" BSPT / NPT	200	52.8	1099	57	546	302	20.2
C2B-250LV	C2N-65GV	1¼" BSPT / NPT	250	66.0	1355	57	546	302	25.0
C2B-300LV	C2N-80GV	1¼" BSPT / NPT	300	79.2	1644	57	546	302	28.2
C2B-350LV	C2N-90GV	1¼" BSPT / NPT	350	92.4	1448	57	618	340	33.1
C2B-450LV	C2N-120GV	1¼" BSPT / NPT	450	118.8	1832	57	618	340	36.3

Nota: Pueden producirse pequeñas variaciones dimensionales.

Especificaciones

Nombre de la Serie de Productos	C2-Lite CAD™
Volumen Nominal	60 - 450 L / 15 - 120 gal
Min. Temperatura de Funcionamiento	-10°C / 14°F (Evitar congelar)
Máx. Temperatura de Funcionamiento	49°C / 120°F
Máx. Presión de Funcionamiento	8.6 bar 125 psi
Presión de Precarga de Fábrica	1.4 bar 20 psi

Por favor, consulte el embalaje del tanque para obtener la información correcta de precarga ajustada en fábrica.

